

**Användarmanual för  
E2 KICK SCOOTER**

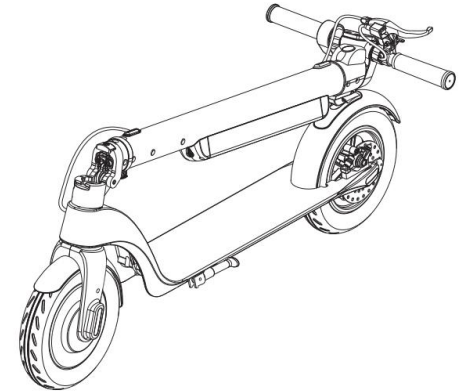

## Om manualen

•Grattis till ditt köp av E-scootern. • För din körsäkerhet, Läs denna bruksanvisning noggrant innan du använder den och se till att du kan köra skotern under korrekt vägledning.

Lär dig alla säkerhetsvarningar och tips som listas i den här bruksanvisningen hjälper dig att bättre kontrollera skotern. Notera särskilt "varningar" och "tips" i denna bruksanvisning.

**Varningar:** Felaktig användning kan leda till personskada .

**Tips:** Användbara råd och ledtrådar för användning av E-scooter.

•Om du har några frågor, vänligen kontakta leverantören omedelbart.

WARNING!

FELAKTIG ANVÄNDNING AV SCOOTERN KAN LEDA TILL ALLVARLIG PERSONSKADA .

GENOM FELAKTIG ANVÄNDNING UTAN ATT FÖLJA MANUALEN.

## Innehåll

1. Säkerhetsanvisningar.....	3-4
2. Produktintroduktion .....	5-10
3.Hur man rider.....	11-12
4. Batteriinstruktion.....	13-14
5.Parameter .....	15
6. Underhåll.....	16
7. Felsökning.....	17
8.Packlista .....	17
9.Produktkvalitetscertifikat .....	18
10. Produktgarantikort.....	18

## 1 Säkerhetsanvisningar

### 1.1 Säkerhet

För din säkerhet, vänligen lär dig att rida säkert och följa de lokala reglerna och njut av ridningen.

Kontrollera om däckerna innan du kör. Vänligen kontakta RAWBIKE eller återförsäljare för eventuella om skada uppstår. Trimma av e-skotern är förbjuden eftersom det kommer att ändra dess prestanda eller skada strukturen, vilket kan medföra ökad risk och slitage. Sätt inte den elektriska skotern i vattnet, vilket inte bara kommer att skada den elektriska skotern, utan också orsaka en säkerhetsolycka.

### 1.2 Säkerhetsföreskrifter

Observera att du kan tappa balansen, krascha eller ramla när du åker e-scooter. För att undvika skador bör du vara bekant med den här bruksanvisningen och hålla e-scootern i gott skick.

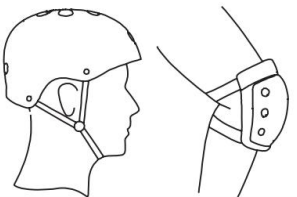

⚠ Använd skydd.



⚠ ÅK INTE när det regnar.

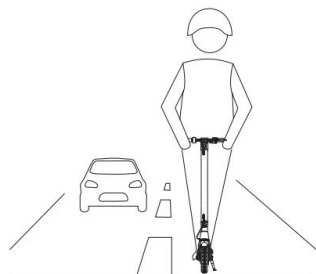

⚠ ÅK INTE på fordonsväg.

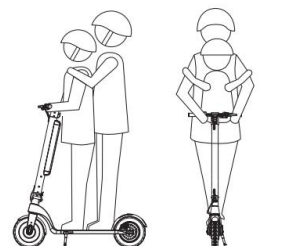

⚠ KÖR INTE med två personer eller fler, endast för en förare.

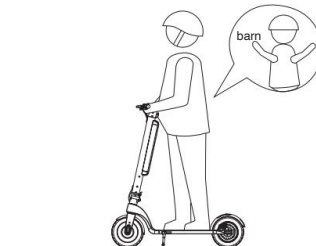

⚠ Inga minderåriga får köra produkten. Kolla med Trafikverket om du är osäker på vad som gäller.

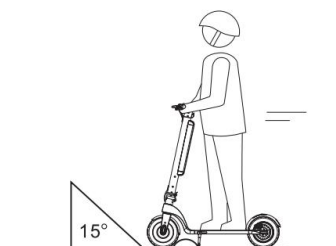

⚠ Var försiktig med farthinder, sandsten, damm, lera, blöt, is och snö, sluttande (vinkel >15°) trappor, mörka områden när du kör.

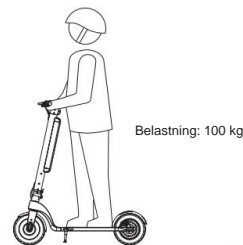

⚠ Max belastning: 100 kg



⚠ Kör INTE efter att ha druckit eller tagit medicin.

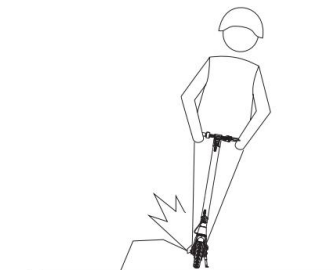

⚠ Använd INTE i farliga utrymmen.

## 2 Produktionsintroduktion

### 2.1 Översikt

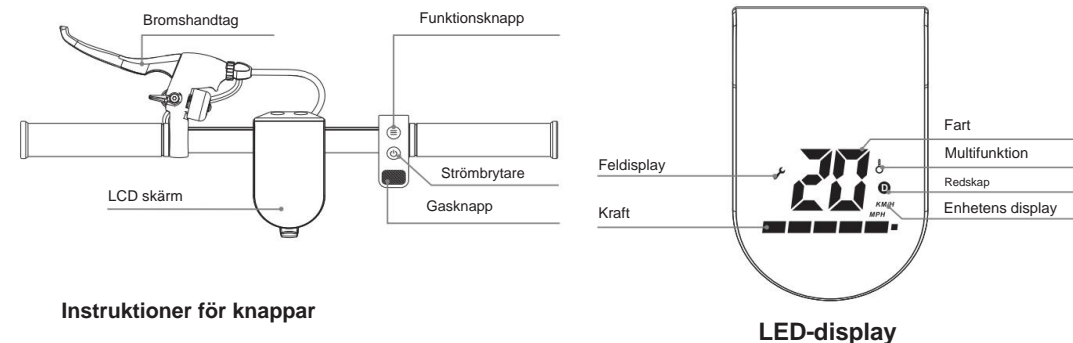
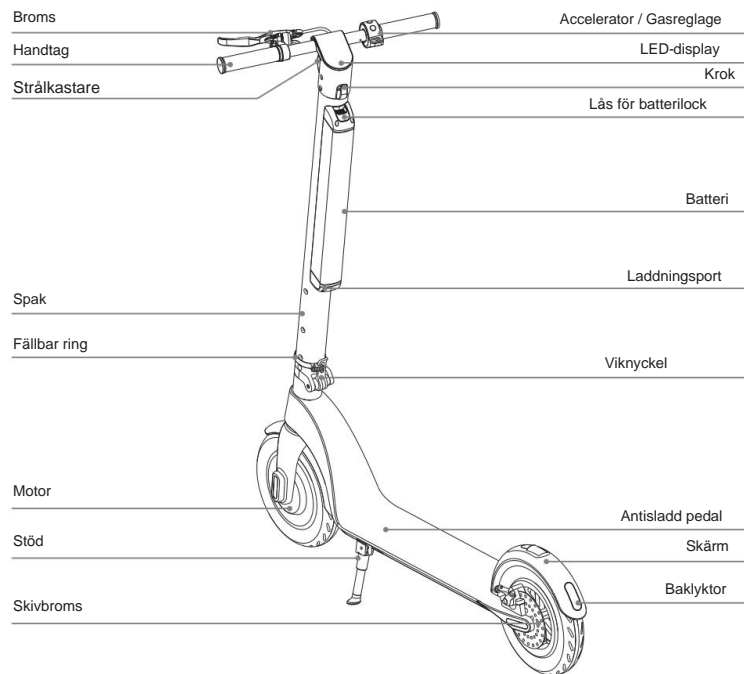

### Instruktioner för knappar

1. **Strömbrytare:** Tryck länge på strömbrytaren för att slå på/av.

2. **Funktionstangent:**

**A:** Kort tryck på funktionstangenten: Växla för att växla.

Nybörjarläge: Kugghjulsindikatorn visas inte. 

Normalläge: Växelindikatorn visar vitt. 

Sportläge: Växelindikatorn visar rött. 

**B:** Tryck kort två gånger på funktionsknappen för att tända/släcka strålkastarna, och bakljusen är alltid tända.

3. **Accelerator:** Tryck på accelerationsknappen för att starta och accelerera.

4. **Broms:** Håll i bromshandtaget för att bromsa. Trampa lätt på bakskärmen för att hjälpa bromsarna.

5. **Cruise mode:** Håll den aktuella hastigheten i 6 sekunder för att gå in i cruise mode;

Gå ur farthållningsläget när du trycker ned gaspedalen igen eller bromsar.

## 2.2 Instruktioner för montering före

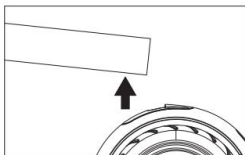

1. Dra upp spaken.

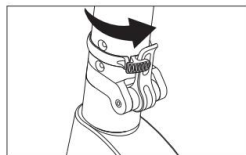

2. Fäst viknyckeln och använd mappfästingen för att fixera mappnyckeln.

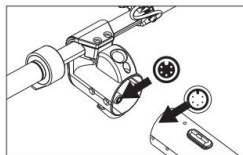

3. Ta ut styret, räkta in styrets undersida mot styret toppen av spaken.

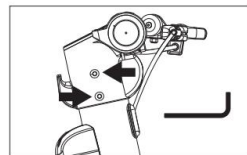

4. Fixa botten på styret och toppen av spaken med skruvar och skiftnycklar.

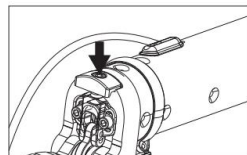

5. Justera vikmuttern ordentligt i enlighet med spakens skaksituation.

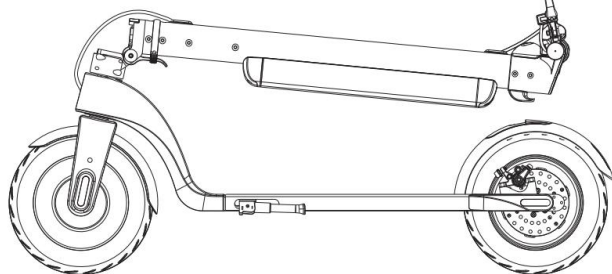

## 2.3 Demonteringsinstruktion

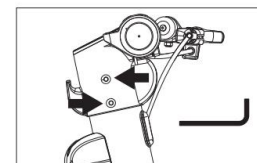
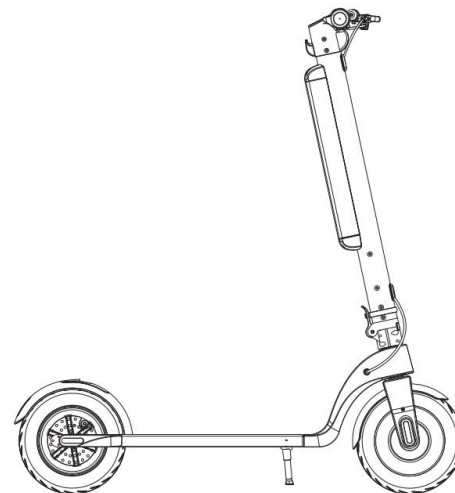

1. Ta bort skruvarna med en skitnyckel.

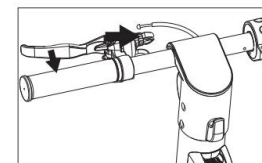

2. Vrid på bromsvajerknappen, tryck på bromshandtaget på framsidan av huvudledningen och ta ut bromsvajern.

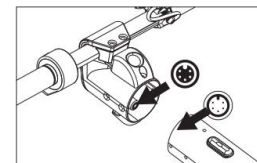

4. Ta bort den vattentäta fogen och ta bort den främre änden.

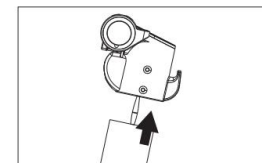

3. Dra försiktigt ut styret (Obs: dra inte upp huvudet kraftigt).

## 2.4 Vikbart diagram



1. Lossa mappfästingen.

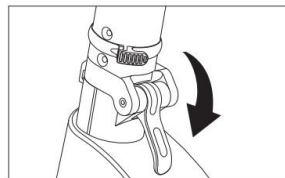

2. Öppna mappnyckeln.

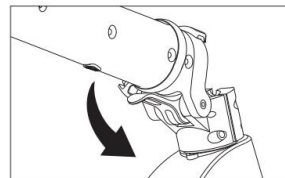

3. Vik stängan och fixera skiftnyckeln.

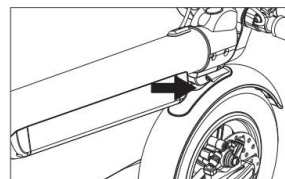
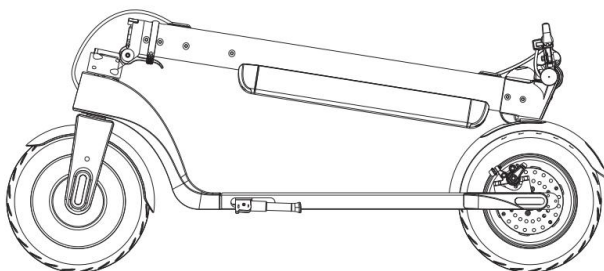

4. Tryck försiktigt ned för att haka på.

## 2.5 Hur man avinstallerar/installerar batteriet

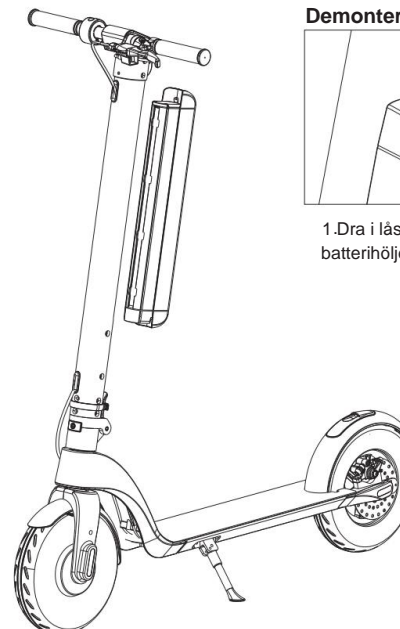

### Demontering

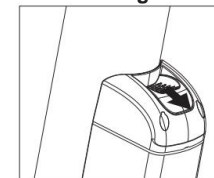

1. Dra i låset på batterihöljet.

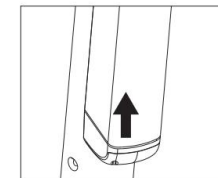

2. Tryck batteriet uppåt från botten.

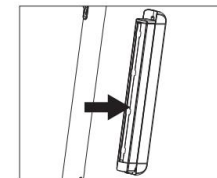

3. När du har tryckt upp batteriet, dra sedan ut det horisontellt.

### Installera

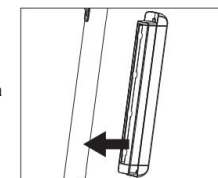

1. Sätt i batteriet horisontellt in i stolpen.

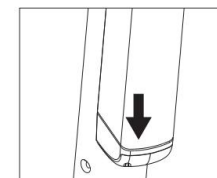

2. Tryck nedåt tills batterilådans spärr är åtdragen.

### 3 Hur man kör skoter

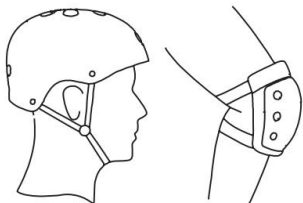

Bär hjälm och annan skyddsutrustning när du kör.



2. Sätt en fot på pedalen, tryck av marken med ditt starka ben.

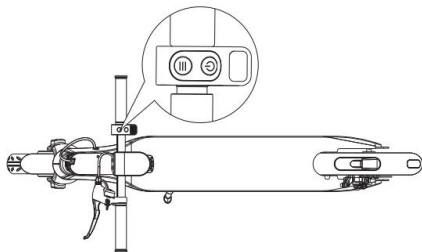

1. Tryck på POWER-knappen i 2 sekunder.



3. Balancera båda fötterna på din skoter när du har tillräckligt med fart.

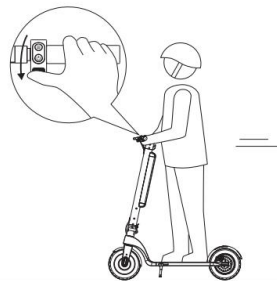

4. Tryck lätt på gasknappen på din högra hand för att starta och vrid handtaget för att vrida.



6. Ta tag i bromshandtaget för att sakta ner eller stanna.

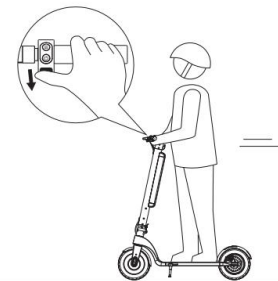

5. Tryck kontinuerligt på gasreglaget för att öka hastigheten.



7. När skotern stannar eller kör i låg hastighet kan du kliva av.

## 4 Batteriinstruktion

Instruktionen visar hur du laddar och underhåller batteriet, några säkerhetsmeddelanden och specifikationen.

Använd batteriet korrekt enligt denna instruktion för att förlänga batteriets livslängd och dess prestanda.

### 4.1 Batteriparametrar

namn	Parameter	namn	Parameter	namn	Parameter
Typ	Li-ion batteri	Arbetstemperatur	0y-35y	Lagringstidy-10y-40y	3 månader (full laddning)
Laddningstid	3-5 timmar	Laddningstemperatur	0y-35y	Initial volym	7,5 Ah/10 Ah
Spänning	36V	Max laddningsspänning	42V	Max laddningsström	2A

### 4.2 Batterisäkerhet

**Fortsätt inte att använda batteriet när följande förhållanden inträffar:** Batteriet i

- den elektriska skotern ska endast användas enligt lokala lagar. Endast för proffs att ta isär och underhålla batteriet.
- Lukt eller överdriven värme; läcka något ämne; rör inte vid något som läcker från batteriet.
- Låt inte barn och djur röra batteriet. Måste koppla ur laddaren innan du installerar batteriet eller åker. När det gäller laddning är det mycket farligt att göra något som har med elfordon att göra.
- Om du vill att elskotern ska fungera mest effektivt måste batteriet laddas och användas inom det temperaturområde som anges i batterispecifikationerna.
- Litiumbatterier anses vara farliga och kräver lokal lagstiftning för att tillåta transport.
- Batteriet innehåller farliga ämnen. Vänligen öppna inte batteriet. Sätt inte in något i batteriet.
- Det är förbjudet att ladda ett litiumbatteri som har blivit överurladdat. Ett batteri som har blivit överurladdat innebär en säkerhetsrisk och kan bara skrotas.

**Tips: När batteriets inre temperatur överstiger 45 °C är batteriet skyddat.**

⚠ Ladda inte batteriet vid hög temperatur (45 ° C) eller ladda batteriet i en miljö med hög temperatur (40 ° C).

⚠ Använd endast originalladdningsutrustningen för att ladda elskotern. -13-

### 4.3 Laddningssteg

- Öppna laddningsportens lock, se till att laddningsporten är ren och torr.
- Anslut laddaren till batteriet och den andra änden med ström (100V-240V;50/60Hz), se till att laddningen indikatorn är på.
- När laddarindikatorn är röd laddas den normalt. Kontrollera annars om kontakten är korrekt ansluten.
- När laddarindikatorn lyser grönt är laddningen klar.

#### Laddningsmetod:

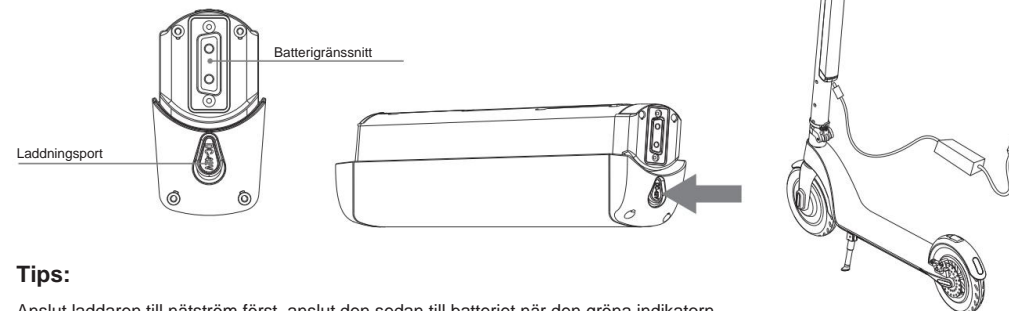



#### Tips:

Anslut laddaren till nätström först, anslut den sedan till batteriet när den gröna indikatorn lampan lyser normalt.

**Efter laddning, täck över det dammsäkra gummit för att förhindra att något kommer in i laddningsporten och orsakar batterifel.**



## 5 Specifikation

Artikel	8,5 tum	10 tum
<b>Produkt</b>		
<b>Scooter Specifikation</b>		
Ovikt storlek	1078*461*1166mm	1088*461*1176mm
Vikt storlek	1078*461*456mm	1088*420*461mm
Höjd från pedal till mark	110 mm	115 mm
Nettovikt	14,5 kg	15 kg
<b>Grundläggande</b>		
Kapacitet	<b>information</b> 36V/7,5Ah eller 10Ah	36V/7,5Ah eller 10Ah
Moto-kraft	36V/350W	36V/350W
Körsträcka per laddning	30-45km	30-45km
högsta hastighet	20 km/h	20 km/h
Max laddning	100 kg	100 kg
Klätternvinkel	15°	15°
<b>Laddare Specifikation</b>		
Modell	FY-4202000	FY-4202000
Inspänning	100-240Vac	100-240Vac
Frekvens	50-60Hz	50-60Hz
Utspänning	42V	42V
Utström	2A	2A
Lagra temperatur	-10y-35y	-10y-35y

## 6 Underhåll

### Underhållsoverväganden:

- Se till att laddaren för elscootern och laddningsledningen är fränkopplade och se till att elscootern är avstängd.
- Torka av skalet med en mjuk trasa för att rengöra elskotern. Vänligen lägg inte mer smörjolja på lagret när du gör det underhåll för det.

### ⚠ Varning

- Det är förbjudet att rengöra elskotrar med vattenkanon eller blötläggning i vätska. Detta kommer att orsaka permanent skada på elektroniska enheter i värden.

### Lagring

- Ladda din elskoter före förvaring, för att förhindra att batteriet laddas ur för länge. Se till att ladda minst en gång var tredje månad.

- Om lagringsmiljöns temperatur är lägre än 0 °C, ladda inte en elektrisk skoter. Snälla lägg in den inuti miljötemperatur (över 10 °C) och ladda sedan, lagringstemperaturen är -10 °C till 35 °C.

- Förvara den elektriska skotern på en lämplig plats inomhus, torr och lämplig temperatur. Du kan maskera den elektriska skotern för att förhindra damm.

### ⚠ Varning

- För att skydda användarens säkerhet kan användaren inte ta isär elskotern, annars kommer användaren att ge upp underhållsgaranti för produkten automatiskt.

## 7 Felsökning

Vänligen kontakta försäljningskontoret eller återförsäljaren utan att tveka för reparation när elskotern inte går normalt.

Beskrivning av negativa fenomen	Lösning
går inte att starta	Kontrollera om batteriet är strömsatt
kan inte ladda	1-Kontrollera om stickkontakten har ely 2. Kontrollera laddaren om ansluten AC-kontakt (lampen om lyser); 3. Kontrollera laddarens kontakt och laddningsporten av hela skotern har satts in korrekt.
Inget horn, ingen blåändssignal	Kontrollera om Bluetooth-omkopplaren är påslagen.

## 8 Packlista

### Elskoter packlista :

E-skoter 1st :

Laddare: 1st

Manual: 1st

Skrubar och skiftnyckel: 1 set

Vänligen kontakta oss utan att tveka om det finns något brott eller saknas när du öppnar paketet. Vi kommer att ersätta den åt dig som snart som möjligt.

**Ha en bra dag!**

## 9 Produktkvalitetscertifikat

Denna produkt är kvalificerad genom att klara kvalitetskontroll och får säljas på marknaden.

Garantikortet (det träder i kraft vid tillverkarens försegling och passerar med serienummer) ordinarie försäljningsfaktura är ett effektivt underhållscertifikat. Förvara garantikortet på rätt sätt.

Utgivningsdatum:

QC-kvalificerad sigill:

## 10 Produktgarantikort

### Användarfiler

Användarnamn		Sex		Ålder	
Adress					
Telefon				Blixtås	
Köpsajt					
Köp pris			Serienummer		
Vara och Specifikationer			Användarsignaturen		
Återförsäljares signatur					

### Vi kommer att tillhandahålla garantiservice på grund av icke-konstgjorda kvalitetsproblem.

1. Ett års garanti till huvudkroppen inklusive styrcam, motor, laddare...
2. Batteriet är 6 månaders garantiperiod, 3. Dekorativt plastsydd, spillror Styre, bakhjul omfattas inte av garantin.
4. Alla skador av människan – gjorda (öppna höljet, riv av klistermärket, använder på onormalt sätt) eller att förlora detta kort garanterar vi inte.